

MATCHING DEVICE

P.C.B. PATTERN
(TOP VIEW)

手机微信同号: 18824309157

NOTE)

1) 捺印寸法は、デバイスの実物検査を要す。

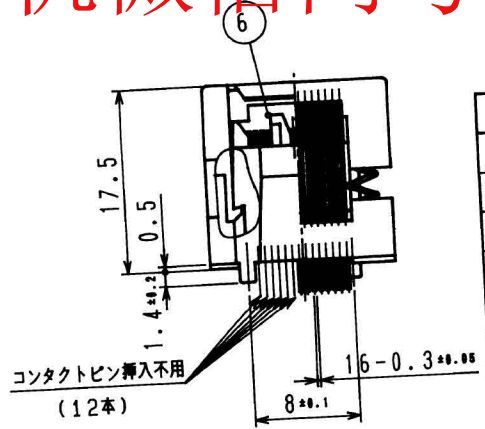

DETAIL OF A(20:1)

SPECIFICATION	
CONTACT RESISTANCE 接触抵抗	30mΩ or less at 10mA (INITIAL)
DILECTRIC WITHSTANDING VOLTAGE 耐電圧	700V. A.C for 1 minute
INSULATION RESISTANCE 絶縁抵抗	1000MΩ or more at 500V.D.C
RATED CURRENT 定格電流	1A
OPERATING TEMPERATURE 使用温度	-65℃ ~ 150℃
RETENTION FORCE 端子抜け力	0.5kg for 1 minute
INSERTION 寿命	10000 cycle (MECHANICAL)
ACTION FORCE カバー作動力	MAX. 1.0kg

品番	顧客品番	図番	品名	材質	個数	備考
6	OTS-28-0.635-02-03	57-299-585-01	7*7*7	P.E.I	1	
5	FPQ-320-0423-01-004 OTS-00-0.6-01-001	55-112-051-01	COIL SPRING コイルスプリング	SUS	4	
4	OTQ-88-0.65-01-006 OTS-52-0.65-003-001	55-110-811-01	CONTACT LBI FP用コンタクト「LBO」	BeCu	8	Au PLATING
3	OTQ-88-0.65-01-005 OTS-52-0.65-003-003	55-110-813-01	CONTACT LAI FP用コンタクト「LBO」	BeCu	8	Au PLATING
2	OTS-28-0.635-02-002	57-299-561-01	カバー COVER	P.E.I	1	
1	OTS-28-0.635-02-001	57-299-560-01	本体 BODY	P.E.I	1	

マイクロフィルム用尺
SCALE FOR MICRO FILM

50
0

L	
K	
J	
I	
H	
G	
F	
E	
D	
C	
B	
A	

部門 枚数
SECTION SHEETS

技-43-3(組)

符号 SYM.	顧客品番 CUSTOMER'S PART NO.	図番 DWG. NO.	品名 NAME	材質 MAT'L	個数 Q'TY	備考 REMARKS
			OTS-16(28)-0.635-02-00			
機種 USED FOR			顧客品番 CUSTOMER'S PART NO.	一般公差 GENERAL TOLERANCES	±0.3	
承認者 APPROVED BY			品名 NAME	尺度 SCALE 2:1		
検査者 CHECKED BY			OTソケット	REV. NO. <input checked="" type="checkbox"/>		
設計者 DESIGNED BY			図番 DRAWING NO. 55 024 188 01			
製図者 DRAWN BY			5			
署名 SIGN			6			
作成年月日 ISSUED ON						

訂正	年月日	箇所	理由	署名
△	97.11.05	B-2		山田
△	95.8.22	A3 A4		山田
△	95.3.9	C4×4		山田